

climative

Instrukcja Obsługi

IRH-25 RAY

Promiennik Podczerwieni

PL

GB

DE

CZ

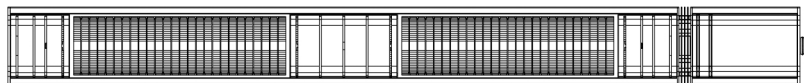

IRH-25XWBMC



Ogrzewanie



Wodoodporność



9 poziomów



Szanowny kliencie, dziękujemy za zakup naszego produktu!
Prosimy, abyś przed przystąpieniem do jego użytkowania dokładnie przeczytał poniższą instrukcję i stosował się do jej zaleceń.

1. Zasady bezpieczeństwa 3 - 4
2. Instalacja i obsługa urządzenia 5 - 7
3. Konserwacja i czyszczenie 8 - 9



Gwarancji



Uwaga!

Proszę uważnie przeczytać niniejszą instrukcję przed użyciem i przechowywać w bezpiecznym miejscu do wykorzystania w przyszłości. Jeśli urządzenie zostanie przekazane innej osobie, należy dostarczyć jej niniejszą instrukcję obsługi.

Ogólne zasady bezpieczeństwa

Proszę przeczytać wszystkie instrukcje przed użyciem tego urządzenia. Zachowaj instrukcje montażu na przyszłość. Przy długotrwałym nieużywaniu, proszę przechowywać grzejnik w oryginalnym opakowaniu.

- Przed użyciem urządzenia należy przeczytać wszystkie instrukcje.
- Nie pozostawiaj urządzenia bez nadzoru podczas jego używania.
- Grzejnik będzie gorący w trakcie użytkowania. Nie dotykaj gorących powierzchni.
- Uwaga: Niektóre części tego produktu mogą stać się bardzo gorące i powodować oparzenia. W obecności dzieci i osób wymagających szczególnej opieki należy zachować szczególną ostrożność.
- Nie przemieszczaj urządzenia podczas jego używania. Przed przemieszczeniem należy poczekać, aż grzejnik całkowicie ostygnie, i sprawdzić, czy został odłączony od zasilania.
- Umieść urządzenie co najmniej 1m od łatwopalnych materiałów takich jak meble, drzewa, liście, siano i krzewy.
- Grzejnik musi być umieszczony co najmniej 1,8m (6 stóp) nad ziemią i co najmniej 0,7m (2,5 stopy) nad sufitem budynku lub wiszącymi przedmiotami.
- Grzejnik nie może być skierowany do góry, w stronę sufitu. Element grzewczy musi być skierowany w stronę ogrzewanego obszaru.
- Ostrzeżenie: Aby uniknąć przegrzania, nie przykrywaj grzejnika. Nie jest to urządzenie do suszenia ubrań.
- Trzymaj dzieci i zwierzęta domowe z dala od urządzenia.
- Dzieci w wieku 8 lat i starsze, a także osoby z ograniczoną sprawnością fizyczną, sensoryczną lub umysłową lub brakiem doświadczenia i wiedzy, mogą używać tego urządzenia, pod warunkiem że otrzymały nadzór lub instruktaż dotyczący bezpiecznego użycia urządzenia i znają związane z tym zagrożenia.
- Dzieciom nie wolno bawić się urządzeniem. Bez nadzoru dzieci nie mogą przeprowadzać czyszczenia i konserwacji urządzenia.
- Jeśli wystąpią jakiegokolwiek oznaki uszkodzenia lub awarii, nie używaj grzejnika.
- Nie próbuj naprawiać ani regulować żadnych funkcji elektrycznych lub mechanicznych tego urządzenia. Urządzenie nie zawiera części, które użytkownik mógłby serwisować. Tylko wykwalifikowani elektrycy mogą przeprowadzać konserwację lub naprawę. Próba naprawy urządzenia samodzielnie unieważni gwarancję.
- Jeśli kabel zasilający jest uszkodzony, musi zostać wymieniony przez producenta, jego serwisanta lub podobnie wykwalifikowaną osobę, aby uniknąć niebezpieczeństwa.

- Nie obsługuj komponentów gołymi rękami. W przypadku przypadkowego dotknięcia użyj miękkiej szmatki i alkoholu metylowego lub alkoholu do usunięcia śladów palców, w przeciwnym razie te ślady wypalą się w komponentach, co skutkuje przedwczesną awarią grzejnika.
- Nie wymieniaj ani nie próbuj wymieniać komponentów w tym urządzeniu.
- Ten produkt nadaje się do użytku wewnątrz i na zewnątrz. Nie używaj tego grzejnika w pobliżu łazienki, prysznicza lub basenu.
- Produkt ten nie może być wystawiony na działanie warunków zewnętrznych przez długi czas.
- Nie dotykaj wtyczki mokrymi lub wilgotnymi rękami.
- Nie układaj przewodu zasilającego pod dywanem. Nie przykrywaj przewodu zasilającego dywanem lub podobnym przedmiotem. Umieść przewód zasilający z dala od miejsc, gdzie chodzą ludzie i gdzie można się potknąć.
- Nie owijaj przewodu zasilającego wokół urządzenia.
- Nie wkładaj ani nie pozwól na wkładanie obcych przedmiotów do żadnych otworów wentylacyjnych lub otworów w grzejniku, ponieważ może to spowodować porażenie prądem, pożar lub uszkodzenie grzejnika.
- Aby zapobiec możliwemu pożarowi, nie blokuj wentylacji.
- Wewnątrz grzejnika znajdują się elementy grzewcze. Nie używaj go w miejscach, gdzie używane lub przechowywane są benzyna, farby, materiały wybuchowe i/lub łatwopalne płyny. Trzymaj urządzenie z dala od nagrzaných powierzchni i otwartego ognia.
- Unikaj używania przedłużaczy w miarę możliwości, ponieważ mogą one przegrzewać się i powodować pożar. Jednak jeśli musisz użyć przedłużacza, upewnij się, że jest on odpowiedni do tego produktu, został przetestowany do użytku na zewnątrz i najlepiej zainstaluj lub podłącz urządzenie RCD.
- Zawsze upewnij się, że grzejnik jest podłączony do odpowiedniego gniazdka, które zostało przetestowane do użytku na zewnątrz.
- Aby odłączyć grzejnik, wyłącz go i wyjmij wtyczkę z gniazdka. Nie wyjmuj wtyczki, ciągnąc za przewód zasilający.
- Przed przemieszczeniem, czyszczeniem lub przechowywaniem zawsze odłącz urządzenie, aby upewnić się, że jest całkowicie ostudzone.
- Ten grzejnik jest przeznaczony wyłącznie do użytku domowego i nie powinien być używany do celów komercyjnych. Każde inne niż zalecane przez producenta użycie może spowodować pożar, porażenie prądem lub uraz osobisty.
- Nie zaleca się używania akcesoriów do grzejnika.
- Ostrzeżenie: Ten grzejnik nie jest wyposażony w urządzenie do kontrolowania temperatury pomieszczenia. Nie używaj tego grzejnika w małym pomieszczeniu zajmowanym przez osoby, które nie mogą opuścić pomieszczenia samodzielnie.
- Przed zainstalowaniem grzejnika sprawdź ścianę pod kątem uszkodzeń.
- Zawsze używaj na suchych, odpowiednio twardych, stabilnych, płaskich i poziomych powierzchniach.
- Przed instalacją grzejnika dokładnie sprawdź przestrzeń wokół miejsca montażu pod kątem kabli, rur i innych instalacji. Jeżeli w pobliżu znajdują się jakiegokolwiek linie serwisowe, wybierz inne miejsce na montaż urządzenia, aby uniknąć potencjalnych problemów.
- Nie umieszczaj go bezpośrednio nad lub pod gniazdkiem elektrycznym.
- Nie usuwaj żadnych etykiet ostrzegawczych lub znaków z produktu.

Kroki instalacji grzejnika ściennego

• Przed instalacją należy zwrócić uwagę na następujące kwestie:

- Produkty należy kłaść delikatnie.
- Nie zaleca się instalacji w środowisku kwasowym i zasadowym.
- Produkt musi być uziemiony.
- Należy sprawdzić, czy oznaczenie marki produktu na napięcie oraz lokalne napięcie są zgodne.
- Upewnij się, że moc nominalna ma wystarczającą zdolność przenoszenia prądu.

• Zapewnienie miejsca instalacji produktu

Dla bezpiecznego użytkowania produktu, pozycja instalacji produktu powinna gwarantować minimalną wysokość od dołu wynoszącą 1,8 m od podłogi, minimalna odległość od sufitu, dachu lub innych pokryć wynosi 0,5 m, minimalna odległość od obu ścian bocznych wynosi 0,5 m.

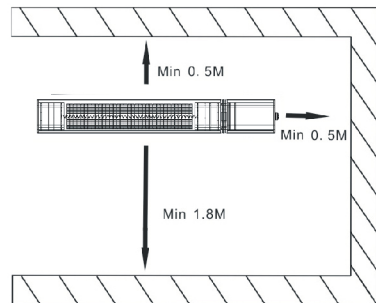

Kroki instalacji

1. W miejscu instalacji użyj wiertła udarowego, aby wykonać trzy otwory o średnicy 8 mm.

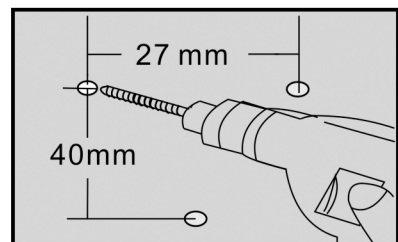

2. Włóż trzy plastikowe kątki rozporowe do trzech otworów.

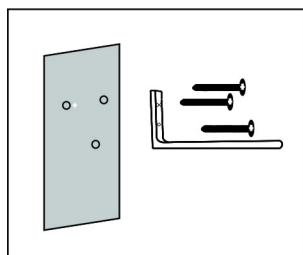
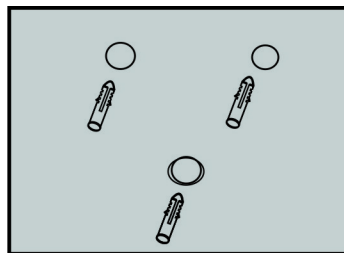

3. Zamocuj uchwyt za pomocą trzech śrub ST4*35 i upewnij się, że punkty instalacyjne są mocno przymocowane.

4. Przed zamocowaniem grzejnika upewnij się, że przełącznik zasilania znajduje się po prawej stronie, a następnie zamocuj uchwyt i grzejnik za pomocą dwóch śrub M6*14 i nakrętek motylkowych.

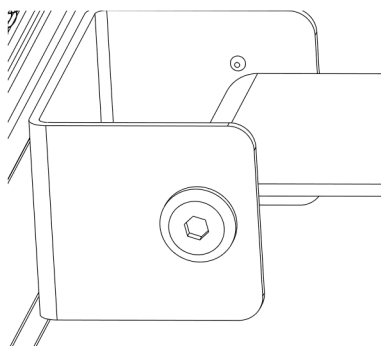
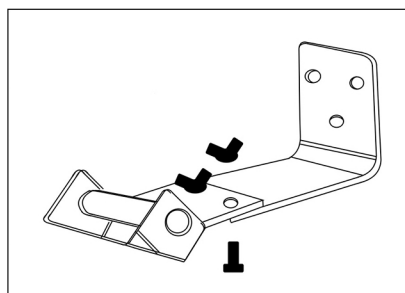







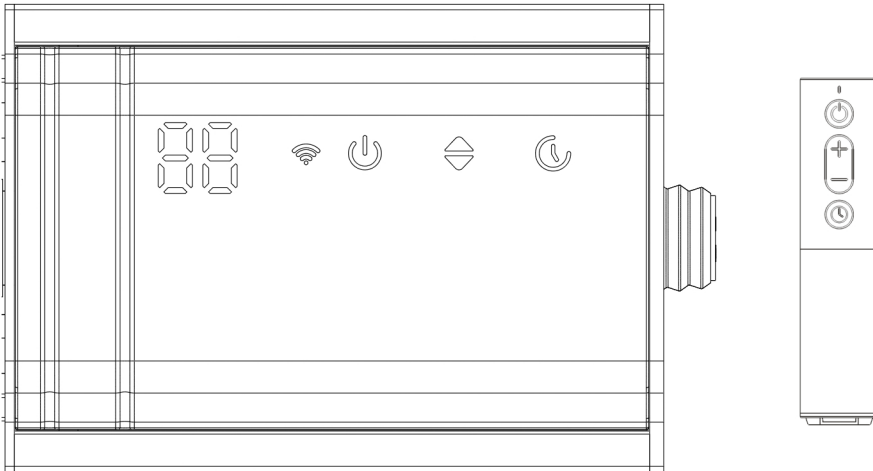

5. Wewnętrzna nakrętka na uchwycie może być użyta do regulacji kąta położenia produktu.

Instrukcje użytkowania produktu

Podłącz zasilanie i włącz główny przełącznik boczny



- **Podstawowa obsługa:** dotknięcie  aktywuje urządzenie, na cyfrowym ekranie wyświetla się P0, światło, dotknięcie  pozwala na regulację biegu, łącznie od P0 do P9, praca urządzenia zostanie  oświetlona, dotknięcie  cyfrowego ekranu powoduje miganie 00, w tym czasie  można ustawić czas timera od 0 do 24 godzin, po aktywacji timera następuje miganie  . Przytrzymanie  przez 3 sekundy kasuje ustawienie timera. Podczas pracy, dotknięcie  może przenieść bezpośrednio do trybu gotowości.
- **Obsługa za pomocą pilota:** podstawowa metoda obsługi, przycisk  służy do przełączania cyklu.
 - Suwak biegów pozwala na przeciągnięcie w celu dostosowania biegu
 - Przycisk przełącznika po lewej stronie
 - Przycisk timera po prawej stronie

Konserwacja

Uwaga! Konieczne jest regularne i staranne przeprowadzanie konserwacji promiennika podczerwieni, aby zapewnić długotrwałą i efektywną pracę urządzenia.

- Sprawdzaj czystość reflektora i włókna podczerwonego co najmniej raz w miesiącu. W razie potrzeby stosuj instrukcje czyszczenia i konserwacji.
- Biorąc pod uwagę ilość kurzu w środowisku, liczbę inspekcji można zwiększyć.
- Podczas czyszczenia urządzenia, przeprowadź wizualną inspekcję elementów urządzenia. W przypadku jakichkolwiek zastrzeżeń, proszę skonsultować się z wykwalifikowanym technikiem.
- Podczas czyszczenia urządzenia, sprawdź przewód zasilający i wtyczkę. W przypadku jakichkolwiek zastrzeżeń, proszę skonsultować się z wykwalifikowanym technikiem.
- Zaleca się wymianę reflektora co dwa lata, aby poprawić efektywność pracy.

Czyszczenie

Uwaga! Regularne czyszczenie pomoże Twojemu grzejnikowi pracować dłużej i bardziej efektywnie.

- Przed rozpoczęciem czyszczenia urządzenia, odłącz przewód zasilający, aby zapewnić bezpieczeństwo.
- Użyj płaskiego śrubokręta, aby wyjąć przednią kratkę.
- Dla Twojego bezpieczeństwa, upewnij się, że zasilanie jest wyłączone. Wtyczka zasilania musi być odłączona.

Elementy należy czyścić miękką szmatką, delikatną szczoteczką lub zimnym lub suchym powietrzem. Szmatka może być wilgotna, ale nie za mokra. Detergent nie powinien zawierać żadnych silnych chemikaliów.

Ochrona środowiska



Symbol ten na opakowaniu produktu wskazuje, że urządzenie elektryczne nie może być traktowane jako zwykłe odpady domowe, ale musi zostać przekazane do punktu zbierania, gdzie są recyklingowane urządzenia elektryczne i produkty elektroniczne.

Prawidłowe postępowanie z produktem przyczynia się do ochrony środowiska i zdrowia Twojej rodziny. Niewłaściwe pozbycie się odpadów zagraża zdrowiu i środowisku. Więcej informacji na temat recyklingu tego produktu można uzyskać w lokalnym urzędzie miasta, usłudze odbioru odpadów lub w sklepie, w którym zakupiono produkt.

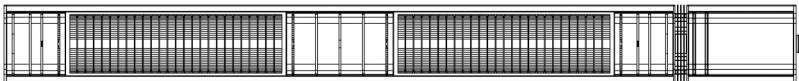

climative

climative

User Manual

IRH-25 RAY

Infrared Heater

PL

GB

DE

CZ

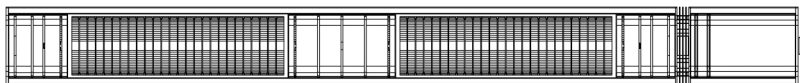

IRH-25XWBMC



Heating



Waterproofness



9 levels



Dear Customer, thank you for purchasing our product!
Please make sure to read the following instructions carefully
before starting to use it and adhere to the recommendations provided.

- 1. Safety Guidelines 12 - 13
- 2. Installation and Operation of the Device 14 - 16
- 3. Maintenance and Cleaning 17 - 18





These operating instructions will help you use it correctly and safely. We recommend that you take some time to read this instruction manual so that you can fully understand all the operating functions it provides. Please read all safety instructions carefully before use, and keep this manual for future reference.

Safety warning

Please read all instructions before trying to operate this device. Keep the assembly instructions for future reference. Keep the assembly instructions for future reference. When storing the heater during a long period of non-use, please keep the original packaging for use.

- Please read all instructions before using this device.
- Do not leave this device unattended when using it.
- This heater will get hot when in use. Do not touch hot surfaces.
- Note: Some parts of this product may become very hot and cause burns. When children and vulnerable groups are present, special attention must be paid.
- Do not move the device when using it. Before moving, please wait for the heater to cool completely, and check whether the heater has been unplugged from the power supply.
- Place the device at least 1m away from highly flammable materials such as furniture, trees, leaves, hay and bushes.
- The heater must be at least 1.8m (6ft) above the ground and at least 0.7m (2.5ft) above the building ceiling or hanging objects.
- The heater must not face up, towards the ceiling. The heater element must face the area to be heated.
- Warning: To avoid overheating, do not cover the heater. It's not for drying clothes.
- Keep children and pets at a safe distance away from equipment.
- Children aged 8 and above, as well as people with reduced physical, sensory or mental abilities or lack of experience and knowledge, can use this equipment, provided that they have received supervision or guidance on safe use of this equipment and know the dangers involved.
- Children are not allowed to play with the equipment. Without supervision, children are not allowed to carry out cleaning and user maintenance.
- If there are any signs of damage or malfunction, do not operate the heater.
- Do not try to repair or adjust any electrical or mechanical functions on this device. The device does not contain any user-serviceable parts. Only qualified electricians can carry out maintenance or repair. Trying to repair the equipment yourself will void your warranty.
- If the power cable is damaged, it must be replaced by the manufacturer, its service agent or similar qualified personnel to avoid danger.
- Do not operate components with bare hands. If accidentally touched, use a soft cloth and methylated alcohol or alcohol to remove finger marks, otherwise these marks will burn into the components, resulting in premature failure of the heater.

- Do not replace or attempt to replace the components in this product.
- This product is suitable for indoor and outdoor use. Do not use this heater near the bathroom, shower or swimming pool.
- This product must not be exposed outdoors for a long time.
- Do not touch the plug with wet hands or wet hands.
- Do not run the power cord under the carpet. Do not cover the power cord with carpet, slide or similar covering. Place the power cord away from pedestrians and where you won't trip.
- Do not wrap the power cord around the equipment.
- Do not insert or allow foreign objects into any ventilation or opening of the heater, as this may cause electric shock, fire or damage to the heater.
- To prevent possible fire, don't block the vent.
- -There are heating and arc or spark parts inside the heater. Do not use it in areas where gasoline, paint, explosives and/or flammable liquids are used or stored. Keep the equipment away from heated surfaces and open flames.
- Avoid using extension cords as much as possible, as this may overheat and cause a fire. However, if you have to use the extension cable, please make sure that it is suitable for the purpose, has been tested for outdoor use, and it is best to have RCD equipment installed or connected.
- Always make sure that the heater is plugged into a suitable socket, which has been tested for outdoor use.
- To disconnect the heater, turn off the controller and unplug it from the socket. Do not unplug the plug by pulling the power cord.
- Before moving, cleaning or storing, always unplug the equipment to ensure that it is completely cooled.
- This heater is for domestic use only and should not be used for commercial contract purposes. Any alternative use not recommended by the manufacturer may cause fire, electric shock or personal injury.
- It is not recommended to use accessories on the heater.
- Warning: This heater is not equipped with a device to control the room temperature. Unless there is continuous supervision, don't use this heater in a small room occupied by people who can't leave the room by themselves.
- Before installing the heater, check the outer wall for damaged areas.
- Always use on dry, properly firm, stable, flat and horizontal surfaces.
- Check the communication, cable and pipeline of the external wall. If there are any service lines nearby, please don't install the heater and find another place to install this product.
- Do not put it directly above or below the power outlet.
- Do not remove any warning labels or signs from the product.

Installation steps of the wall-mounted heater

- **Before the installation, these matters need to attention**

- Products should be put down gently
- Acid and alkali environment installation is not recommended.
- The product must be grounding
- The products are required to check the product brand mark on the voltage and the local voltage whether conform.
- Ensure the power rating should have sufficient current carrying capacity.

- **Ensure the production's installation site**

For the safe use of the product, the product installation position should guarantee the bottom minimum height of 1.8 m from the ground, ceiling, roof, or other coverings minimum distance is 0.5 m, minimum distance with both sides wall is 0.5 m.

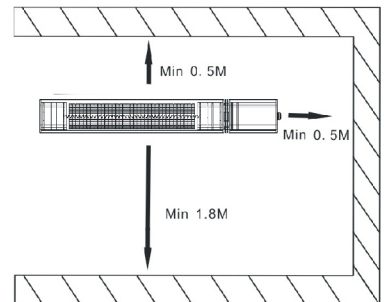

Installation steps

1. Installation location, use percussion drilling to make three diameter 8 mm round holes.

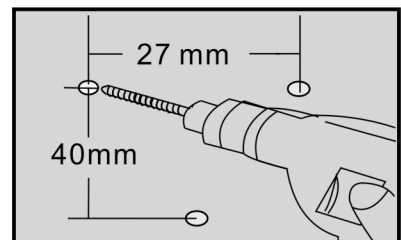

2. Insert the three plastic wall anchors to the three holes.

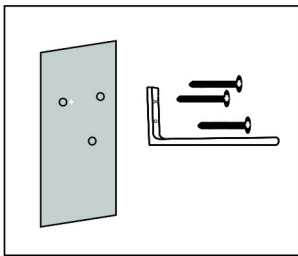
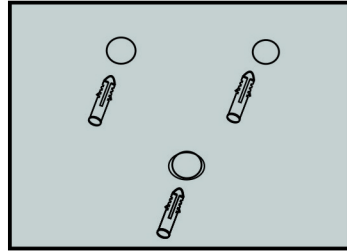

3. Fixed the bracket by three ST4*35 screws and make sure the installation points fixed securely.

4. Before fixed the heater, make sure the rocker power switch on the right side and then fixed the bracket and heater by two M6*14 screws and butterfly nuts.

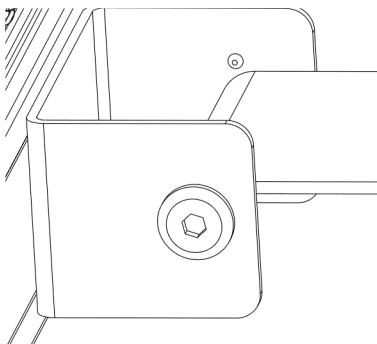
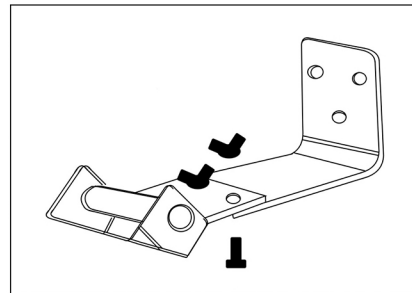







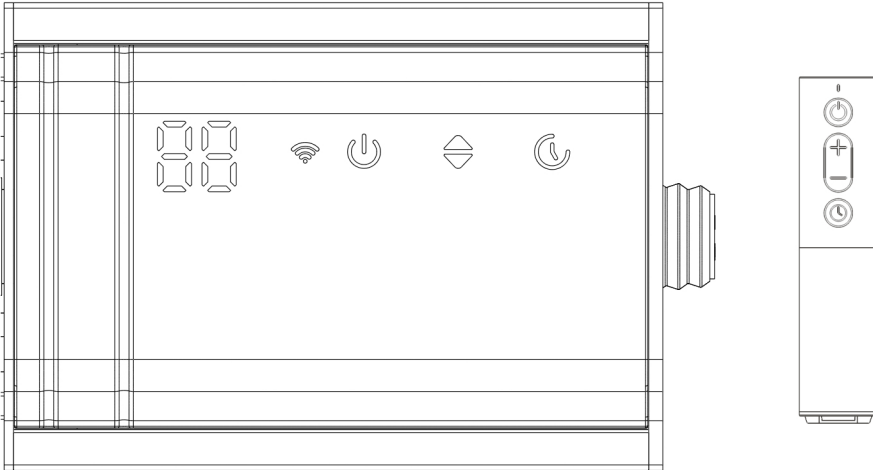

5. The inner agon nut on the holder can be used to adjust the angle of the product.

Product operation instructions

Plug in the power supply and turn on the side main



• **Basic operation:** touch  can activate the host, the digital screen display P0 , light, touch  can adjust the gear, a total of P0-P9 file, the host work will  light up, touch  the digital screen 00 flashing, touch  at this time can set the timing time 0-24 hours,  flashing after the activation timing. Press long  for 3 seconds to clear the timing.

When working, the touch  can go directly into the standby machine .

Remote control operation: the basic operation method, the base key  is cycle switch, remote control + - can be operation.

- The gear slider can drag to adjust the gear
- Switch button on the left
- Right timing button

Maintain

Attention!

It is necessary to regularly and carefully maintain the infrared heater to realize the long-term and efficient operation of the equipment.

- Check the cleanliness of reflector and infrared filament at least once a month. If necessary, apply cleaning and maintenance instructions.
- Considering the amount of dust in the environment, the number of inspections can be increased.
- When cleaning the equipment, visually inspect the deformation of mirrors, wires and frames. If there is any deformation, please consult a qualified technician.
- When cleaning the equipment, visually check the power cord and plug. If there is any deformation, please consult a qualified technician.
- It is recommended to replace the reflector every two years to improve the working efficiency.

Clean

Attention!

Regular cleaning will help your heater run longer and more efficiently.

- Before cleaning the equipment, unplug the power cord to ensure safety.
- Use a flat-blade screwdriver to take out the front grille line through the entrance on the frame.
- For your safety, please make sure the power is turned off. The power plug must be unplugged.

The reflector and filament must be cleaned with a soft cloth, a smooth brush or cold or dry air. The cloth may be wet, but don't be too wet. The detergent should not contain any strong chemicals.

Environmental Protection



Or this symbol on the packaging of the product indicates that the electrical appliance cannot be regarded as ordinary household garbage, but must be handed in at the collection point where electrical appliances and electronic products are recycled.

Your correct handling of products contributes to protecting the environment and the health of your family. Improper disposal endangers health and the environment. More information about recycling this product can be obtained from your local town hall, your garbage collection service, or the store where you bought this product.

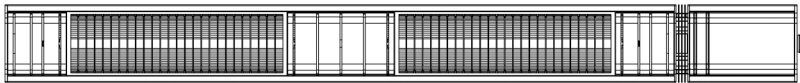

climative

climative

Bedienungsanleitung

IRH-25 RAY

Infrarotstrahler

PL

GB

DE

CZ

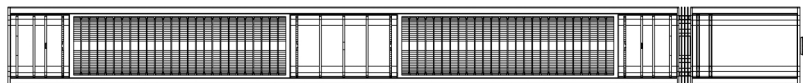

IRH-25XWBMC



Heizung



Wasserdichtigkeit



9 Stufen



Sehr geehrter Kunde, wir danken Ihnen für den Kauf unseres Produktes!
Bitte lesen Sie die folgende Anleitung vor der Inbetriebnahme sorgfältig durch
und halten Sie sich an die darin enthaltenen Empfehlungen.

1. Sicherheitsvorschriften	21 - 22
2. Installation und Bedienung des Geräts	23 - 25
3. Wartung und Reinigung	26 - 27





Achtung!

Bitte lesen Sie diese Anleitung sorgfältig durch, bevor Sie das Gerät benutzen, und bewahren Sie sie an einem sicheren Ort auf, um sie in Zukunft nutzen zu können. Sollte das Gerät an eine andere Person weitergegeben werden, stellen Sie sicher, dass diese Person ebenfalls diese Bedienungsanleitung erhält.

Allgemeine Sicherheitshinweise

Bitte lesen Sie alle Anweisungen vor der Benutzung dieses Geräts. Bewahren Sie die Montageanleitung für die Zukunft auf. Bei längerem Nichtgebrauch bewahren Sie bitte den Heizkörper in der Originalverpackung auf.

- Bitte lesen Sie alle Anweisungen vor der Benutzung dieses Geräts.
- Lassen Sie das Gerät während des Betriebs nicht unbeaufsichtigt.
- Der Heizkörper wird während des Gebrauchs heiß. Berühren Sie keine heißen Oberflächen.
- Achtung: Einige Teile dieses Produkts können sehr heiß werden und Verbrennungen verursachen. In Anwesenheit von Kindern und Personen, die besondere Aufmerksamkeit benötigen, ist besondere Vorsicht geboten.
- Bewegen Sie das Gerät nicht während des Betriebs. Vor dem Bewegen warten Sie bitte, bis der Heizkörper vollständig abgekühlt ist, und überprüfen Sie, ob er vom Stromnetz getrennt wurde.
- Platzieren Sie das Gerät mindestens 1 Meter entfernt von leicht entflammaren Materialien wie Möbeln, Bäumen, Blättern, Heu und Büschen.
- Der Heizkörper muss mindestens 1,8 Meter (6 Fuß) über dem Boden und mindestens 0,7 Meter (2,5 Fuß) über der Decke des Gebäudes oder hängenden Objekten angebracht werden.
- Der Heizkörper darf nicht nach oben, in Richtung Decke, gerichtet sein. Das Heizelement muss in Richtung des zu beheizenden Bereichs zeigen.
- Warnung: Um Überhitzung zu vermeiden, decken Sie den Heizkörper nicht ab. Es ist kein Gerät zum Trocknen von Kleidung.
- Halten Sie Kinder und Haustiere fern vom Gerät.
- Kinder ab 8 Jahren sowie Personen mit eingeschränkter körperlicher, sensorischer oder geistiger Fähigkeit oder Mangel an Erfahrung und Wissen können dieses Gerät verwenden, vorausgesetzt, sie haben eine Aufsicht oder Anleitung zur sicheren Verwendung des Geräts erhalten und kennen die damit verbundenen Gefahren.
- Kinder dürfen nicht mit dem Gerät spielen. Ohne Aufsicht dürfen Kinder keine Reinigungs- und Wartungsarbeiten am Gerät durchführen.
- Wenn Anzeichen von Beschädigung oder Fehlfunktion auftreten, verwenden Sie den Heizkörper nicht.
- Versuchen Sie nicht, irgendwelche elektrischen oder mechanischen Funktionen dieses Geräts zu reparieren oder anzupassen. Das Gerät enthält keine vom Benutzer zu wartenden Teile. Nur qualifizierte Elektriker können Wartungs- oder Reparaturarbeiten durchführen. Der Versuch, das Gerät selbst zu reparieren, führt zum Erlöschen der Garantie.
- Wenn das Stromkabel beschädigt ist, muss es vom Hersteller, seinem Serviceagenten oder einer ähnlich qualifizierten Person ersetzt werden, um Gefahren zu vermeiden.

- Berühren Sie die Komponenten nicht mit bloßen Händen. Wenn Sie versehentlich etwas berühren, verwenden Sie ein weiches Tuch und Methylalkohol oder Alkohol, um Fingerabdrücke zu entfernen, da diese sonst in die Komponenten einbrennen und zu einem vorzeitigen Ausfall des Heizgeräts führen können.
- Versuchen Sie nicht, Komponenten in diesem Gerät auszutauschen oder zu ersetzen.
- Dieses Produkt ist für den Innen- und Außenbereich geeignet. Verwenden Sie diesen Heizer nicht in der Nähe von Badezimmern, Duschen oder Schwimmbädern.
- Dieses Produkt darf nicht längere Zeit den Außenbedingungen ausgesetzt werden.
- Berühren Sie den Stecker nicht mit nassen oder feuchten Händen.
- Legen Sie das Stromkabel nicht unter einen Teppich. Decken Sie das Stromkabel nicht mit einem Teppich oder ähnlichem ab. Platzieren Sie das Stromkabel so, dass es nicht im Weg liegt und niemand darüber stolpern kann.
- Wickeln Sie das Stromkabel nicht um das Gerät.
- Stecken Sie keine fremden Gegenstände in die Lüftungsöffnungen oder Öffnungen des Heizgeräts, da dies zu einem elektrischen Schlag, Feuer oder Beschädigung des Heizgeräts führen kann.
- Um mögliche Brände zu verhindern, blockieren Sie nicht die Belüftung.
- Im Inneren des Heizgeräts befinden sich Heizelemente. Verwenden Sie es nicht an Orten, an denen Benzin, Farbe, explosive Materialien und/oder entflammbare Flüssigkeiten verwendet oder gelagert werden. Halten Sie das Gerät von erhitzten Oberflächen und offenen Flammen fern.
- Vermeiden Sie die Verwendung von Verlängerungskabeln so weit wie möglich, da diese überhitzen und einen Brand verursachen können. Wenn Sie jedoch ein Verlängerungskabel verwenden müssen, stellen Sie sicher, dass es für dieses Produkt geeignet ist, für den Außenbereich getestet wurde und idealerweise ein RCD-Gerät installiert oder angeschlossen ist.
- Stellen Sie immer sicher, dass der Heizer an eine geeignete Steckdose angeschlossen ist, die für den Außenbereich getestet wurde.
- Um den Heizer zu trennen, schalten Sie ihn aus und ziehen Sie den Stecker aus der Steckdose. Ziehen Sie nicht am Stromkabel, um den Stecker zu entfernen.
- Trennen Sie das Gerät immer vom Stromnetz, bevor Sie es bewegen, reinigen oder lagern, um sicherzustellen, dass es vollständig abgekühlt ist.
- Dieser Heizer ist ausschließlich für den Hausgebrauch bestimmt und sollte nicht für kommerzielle Zwecke verwendet werden. Jede andere als die vom Hersteller empfohlene Verwendung kann zu Feuer, elektrischem Schlag oder persönlichen Verletzungen führen.
- Die Verwendung von Zubehör für den Heizer wird nicht empfohlen.
- Warnung: Dieser Heizer ist nicht mit einem Gerät zur Kontrolle der Raumtemperatur ausgestattet. Verwenden Sie diesen Heizer nicht in einem kleinen Raum, der von Personen besetzt ist, die den Raum nicht selbstständig verlassen können.
- Überprüfen Sie die Wand auf Beschädigungen, bevor Sie den Heizer installieren.
- Verwenden Sie das Gerät immer auf trockenen, angemessen harten, stabilen, flachen und waagerechten Oberflächen.
- Überprüfen Sie vor der Installation des Heizers den Bereich um den Installationsort herum sorgfältig auf Kabel, Rohre und andere Installationen. Wenn sich in der Nähe Serviceleitungen befinden, wählen Sie einen anderen Installationsort, um potenzielle Probleme zu vermeiden.
- Platzieren Sie es nicht direkt über oder unter einer Steckdose.
- Entfernen Sie keine Warnetiketten oder -schilder vom Produkt.

Schritte zur Installation eines Wandheizkörpers

• Vor der Installation sollten Sie auf folgende Punkte achten:

- Produkte sollten vorsichtig abgelegt werden.
- Die Installation in einer sauren oder basischen Umgebung wird nicht empfohlen.
- Das Produkt muss geerdet sein.
- Überprüfen Sie, ob die Spannungsangabe der Produktmarke und die lokale Spannung übereinstimmen.
- Stellen Sie sicher, dass die Nennleistung eine ausreichende Stromtragfähigkeit hat.

• Sicherstellung des Installationsorts des Produkts

Für die sichere Verwendung des Produkts sollte die Installationsposition des Produkts eine Mindesthöhe von 1,8 m vom Boden garantieren, der Mindestabstand zur Decke, zum Dach oder zu anderen Abdeckungen beträgt 0,5 m, der Mindestabstand zu beiden Seitenwänden beträgt 0,5 m.

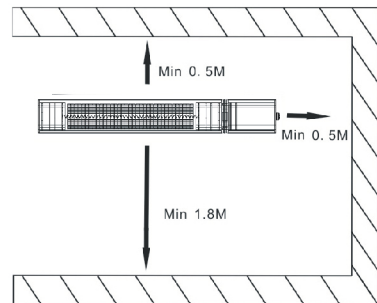

Installationschritte

1. Verwenden Sie an der Installationsstelle eine Schlagbohrmaschine, um drei Löcher mit einem Durchmesser von 8 mm zu bohren.

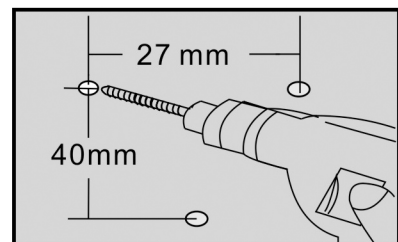

2. Setzen Sie drei Kunststoffdübel in die drei gebohrten Löcher ein.

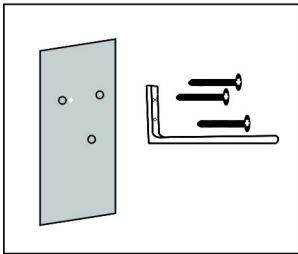
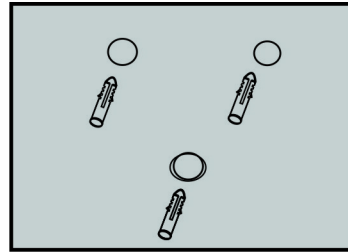

3. Befestigen Sie die Halterung mit drei ST4*35 Schrauben und stellen Sie sicher, dass die Installationspunkte fest angebracht sind.

4. Bevor Sie den Heizkörper montieren, stellen Sie sicher, dass der Stromschalter auf der rechten Seite ist, und befestigen Sie dann die Halterung und den Heizkörper mit zwei M6*14 Schrauben und Flügelmuttern.

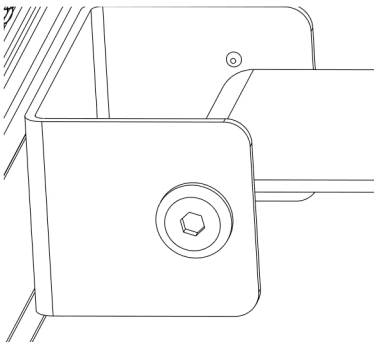
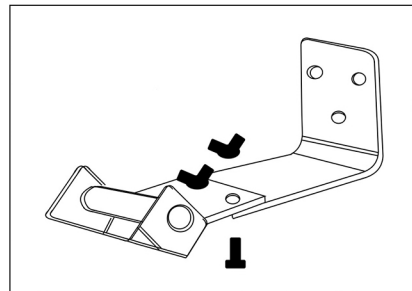

5. Die innere Mutter am Halter kann verwendet werden, um den Winkel der Produktpositionierung einzustellen.

Produktgebrauchsanweisungen

Schließen Sie das Stromkabel an und schalten Sie

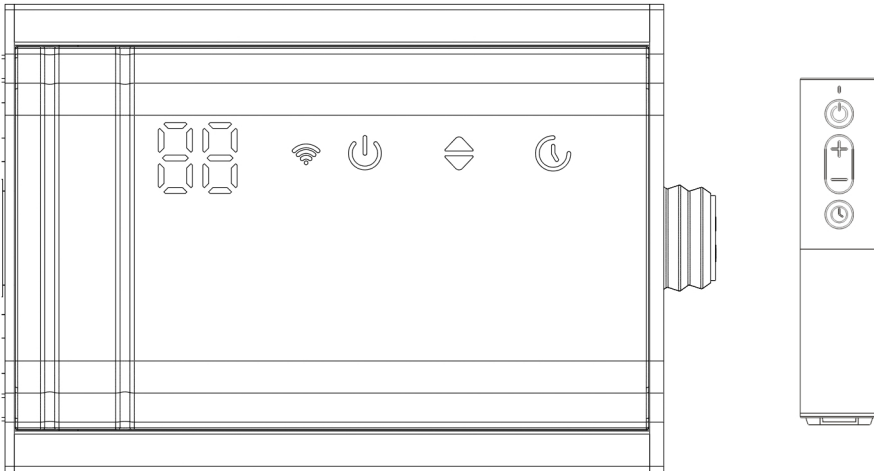

Grundbedienung: Berühren aktiviert das Gerät, auf dem digitalen Bildschirm wird P0 angezeigt, Licht, Berühren ermöglicht die Einstellung der Stufe von P0 bis P9, die Arbeit des Geräts wird beleuchtet, Berühren des digitalen Bildschirms verursacht ein Blinken von 00, in dieser Zeit kann die Timerzeit von 0 bis 24 Stunden eingestellt werden, nach der Aktivierung des Timers folgt ein Blinken . Halten für 3 Sekunden löscht die Timer-Einstellung. Während des Betriebs kann Berühren direkt in den Standby-Modus wechseln.

Bedienung mit der Fernbedienung: Grundlegende Bedienmethode, der Knopf dient zum Wechseln des Zyklus.

- Der Gangschalthebel ermöglicht das Ziehen, um den Gang anzupassen
- Schalterknopf auf der linken Seite
- Timerknopf auf der rechten Seite

Wartung

Achtung! Es ist notwendig, regelmäßig und sorgfältig die Wartung des Infrarotstrahlers durchzuführen, um eine langfristige und effiziente Arbeitsweise des Geräts zu gewährleisten.

- Überprüfen Sie die Sauberkeit des Reflektors und des Infrarotfilaments mindestens einmal im Monat. Bei Bedarf befolgen Sie die Reinigungs- und Wartungsanweisungen.
- Angesichts der Staubmenge in der Umgebung kann die Anzahl der Inspektionen erhöht werden.
- Führen Sie beim Reinigen des Geräts eine visuelle Inspektion der Geräteteile durch. Bei Bedenken konsultieren Sie bitte einen qualifizierten Techniker.
- Überprüfen Sie beim Reinigen des Geräts das Stromkabel und den Stecker. Bei Bedenken konsultieren Sie bitte einen qualifizierten Techniker.
- Es wird empfohlen, den Reflektor alle zwei Jahre auszutauschen, um die Arbeitseffizienz zu verbessern.

Reinigung

Achtung! Regelmäßige Reinigung wird Ihrem Heizkörper helfen, länger und effizienter zu arbeiten.

- Bevor Sie mit der Reinigung des Geräts beginnen, trennen Sie das Netzkabel ab, um Sicherheit zu gewährleisten.
- Verwenden Sie einen flachen Schraubendreher, um das vordere Gitter zu entfernen.
- Zur Sicherheit stellen Sie sicher, dass die Stromversorgung ausgeschaltet ist. Das Netzkabel muss abgesteckt sein.

Die Elemente sollten mit einem weichen Tuch, einer sanften Bürste oder kaltem oder trockenem Luft gereinigt werden. Das Tuch kann feucht sein, aber nicht zu nass. Das Reinigungsmittel sollte keine starken Chemikalien enthalten.

Umweltschutz



Das Symbol auf der Verpackung zeigt, dass das elektrische Gerät nicht als normaler Hausmüll behandelt werden darf, sondern an eine Sammelstelle für die Recycling von Elektro- und Elektronikgeräten abgegeben werden muss.

Das richtige Verhalten gegenüber dem Produkt trägt zum Umweltschutz und zur Gesundheit Ihrer Familie bei. Falsche Entsorgung von Abfällen gefährdet die Gesundheit und die Umwelt. Weitere Informationen zur Recycling dieses Produkts erhalten Sie im örtlichen Rathaus, Abfallentsorgungsdienst oder im Geschäft, in dem das Produkt gekauft wurde.

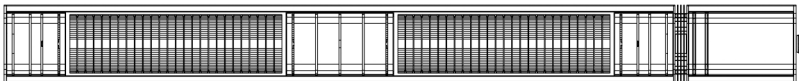

climative

climative

Návod k obsluze

IRH-25 RAY

Infratopen

PL

GB

DE

CZ

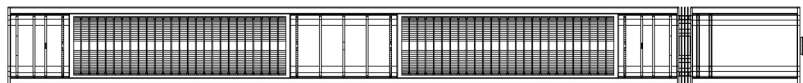

IRH-25XWBMC



Topení



Vodotěsnost



9 úrovní



Vážený zákazníku, děkujeme za nákup našeho produktu!
Před započtím jeho používání si prosím pečlivě přečtete následující
instrukce a řiďte se jejími pokyny.

1. Zasady bezpečnosti 30 - 31
2. Instalace a obsluha zařízení 32 - 34
3. Údržba a čištění 35 - 36





Pozor!

Přečtěte si prosím pozorně tento návod k použití před použitím a uchovávejte jej na bezpečném místě pro budoucí použití. Pokud bude zařízení předáno jiné osobě, je nutné jí poskytnout tento návod k obsluze.

Obecné zásady bezpečnosti

Přečtěte si prosím všechny pokyny před použitím tohoto zařízení. Uchovávejte montážní návod pro budoucí použití. Při dlouhodobém nevyužívání prosím uchovávejte ohřívač v původním obalu.

- Před použitím zařízení si přečtěte všechny pokyny.
- Zařízení nenechávejte bez dozoru během jeho používání.
- Ohřívač bude během používání horký. Nedotýkejte se horkých povrchů.
- Upozornění: Některé části tohoto produktu se mohou stát velmi horkými a způsobit popáleniny. V přítomnosti dětí a osob vyžadujících zvláštní péči je třeba zachovat zvýšenou opatrnost.
- Zařízení nepřemísťujte během jeho používání. Před přemístěním počkejte, až ohřívač zcela vychladne, a zkontrolujte, zda je odpojen od napájení.
- Umístěte zařízení nejméně 1m od hořlavých materiálů, jako jsou nábytek, stromy, listí, seno a keře.
- Ohřívač musí být umístěn nejméně 1,8m (6 stop) nad zemí a nejméně 0,7m (2,5 stopy) nad stropem budovy nebo visícími předměty.
- Ohřívač nesmí být směřován nahoru, směrem ke stropu. Tepelný prvek musí být směřován k ohřívané oblasti.
- Varování: Aby se předešlo přehřátí, nezakrývejte ohřívač. Není to zařízení na sušení oblečení.
- Držte děti a domácí zvířata daleko od zařízení.
- Děti ve věku 8 let a starší, stejně jako osoby s omezenou fyzickou, senzorickou nebo mentální schopností nebo bez zkušeností a znalostí, mohou zařízení používat, pokud byly dozorovány nebo instruovány ohledně bezpečného používání zařízení a jsou si vědomy s tím spojených rizik.
- Dětem není dovoleno si s zařízením hrát. Bez dozoru děti nemohou provádět čištění a údržbu zařízení.
- Pokud dojde k jakýmkoli známkám poškození nebo poruchy, nevyužívejte ohřívač.
- Nepokoušejte se opravit ani upravovat žádné elektrické nebo mechanické funkce tohoto zařízení. Zařízení neobsahuje žádné části, které by uživatel mohl servisovat. Údržbu nebo opravy mohou provádět pouze kvalifikovaní elektrikáři. Pokus o samostatnou opravu zařízení zruší záruku.
- Pokud je napájecí kabel poškozen, musí být vyměněn výrobcem, jeho servisním technikem nebo podobně kvalifikovanou osobou, aby se předešlo nebezpečnoství.

- Neobsluhujte komponenty holýma rukama. V případě náhodného dotyku použijte měkký hadřík a metylalkohol nebo isopropylalkohol k odstranění otisků prstů, jinak se tyto stopy vypálí do komponent a způsobí předčasné selhání ohřívače.
- Nenahrazujte ani se nepokoušejte nahradit komponenty v tomto zařízení.
- Tento produkt je vhodný pro použití uvnitř i venku. Nepoužívejte tento ohřívač v blízkosti koupelny, sprchy nebo bazénu.
- Tento produkt nemůže být dlouhodobě vystaven vnějším podmínkám.
- Nedotýkejte se zástrčky mokrymi nebo vlhkými rukama.
- Neukládejte napájecí kabel pod koberec. Nepokryvejte napájecí kabel kobercem nebo podobným předmětem. Umístěte napájecí kabel mimo místa, kde lidé chodí a kde by se mohli zakopnout.
- Neovíjete napájecí kabel kolem zařízení.
- Nevkládejte ani nedovolte vkládání cizích předmětů do žádných ventilačních otvorů nebo otvorů v ohřívači, protože to může způsobit elektrický šok, požár nebo poškození ohřívače.
- Aby se předešlo možnému požáru, neblokujte ventilaci.
- Uvnitř ohřívače se nacházejí topné prvky. Nepoužívejte jej na místech, kde se používají nebo skladují benzín, barvy, výbušniny a/nebo hořlavé kapaliny. Držte zařízení daleko od zahřátých povrchů a otevřeného ohně.
- Pokud je to možné, vyhněte se používání prodlužovacích kabelů, protože se mohou přehřívat a způsobit požár. Pokud však musíte použít prodlužovací kabel, ujistěte se, že je vhodný pro tento produkt, byl testován pro venkovní použití a nejlépe nainstalujte nebo připojte zařízení s RCD.
- Vždy se ujistěte, že ohřívač je připojen k vhodné zásuvce, která byla testována pro venkovní použití.
- Aby bylo možné ohřívač odpojit, vypněte jej a vyjměte zástrčku ze zásuvky. Zástrčku nevytahujte táhnutím za napájecí kabel.
- Před přemístěním, čištěním nebo skladováním vždy odpojte zařízení, abyste se ujistili, že je zcela vychladlé.
- Tento ohřívač je určen výhradně pro domácí použití a neměl by být používán pro komerční účely. Jakékoli jiné než výrobcem doporučené použití může způsobit požár, elektrický šok nebo osobní úraz.
- Nedoporučuje se používat příslušenství k ohřívači.
- Varování: Tento ohřívač není vybaven zařízením pro kontrolu teploty místnosti. Nepoužívejte tento ohřívač v malé místnosti obsazené osobami, které nemohou opustit místnost samy.
- Před instalací ohřívače zkontrolujte stěnu na poškození.
- Vždy používejte na suchých, odpovídajících tvrdých, stabilních, rovných a vodorovných površích.
- Před instalací ohřívače pečlivě zkontrolujte prostor kolem místa montáže na kabely, potrubí a další instalace. Pokud se v blízkosti nacházejí jakékoli servisní linky, vyberte jiné místo pro instalaci zařízení, abyste se vyhnuli potenciálním problémům.
- Neumísťujte jej přímo nad nebo pod elektrickou zásuvku.
- Neodstraňujte žádné varovné štítky nebo značky z produktu.

Kroky instalace nástěnného ohřívače

• Před instalací je třeba věnovat pozornost následujícím bodům

- Produkty je třeba pokládat opatrně.
- Nedoporučuje se instalace v kyselém a zásaditém prostředí.
- Produkt musí být uzemněn.
- Je třeba zkontrolovat, zda se shoduje označení značky produktu pro napětí a místní napětí.
- Ujistěte se, že jmenovitý výkon má dostatečnou schopnost přenosu proudu.

• Zajištění místa instalace produktu

Pro bezpečné používání produktu by měla pozice instalace produktu zaručovat minimální výšku od spodní části ve výšce 1,8 m od podlahy, minimální vzdálenost od stropu, střechy nebo jiných krytí činí 0,5 m, minimální vzdálenost od obou bočních stěn je 0,5 m.

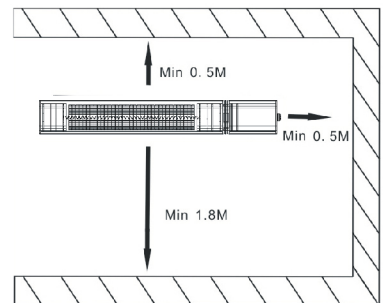

Kroky instalace

1. Místo instalace, použijte příklepové vrtání k vytvoření tří kruhových otvorů o průměru 8 mm.

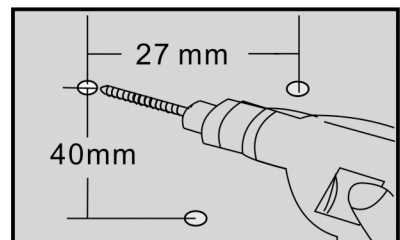

2. Vložte tři plastové hmoždinky do tří otvorů.

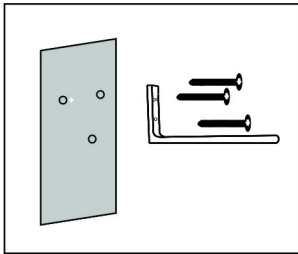
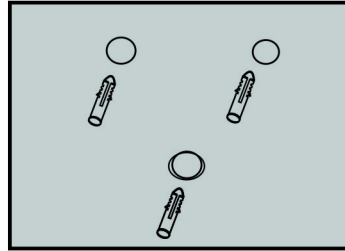

3. Upevněte držák pomocí tří šroubů ST4*35 a ujistěte se, že instalační body jsou pevně přichyceny.

4. Před upevněním ohřívače se ujistěte, že vypínač je umístěn na pravé straně, poté upevněte držák a ohřívač pomocí dvou šroubů M6*14 a motýlkových matic.

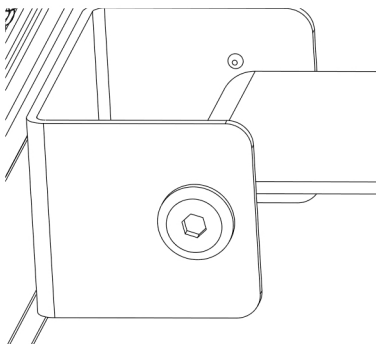
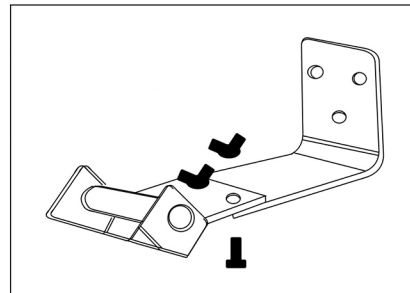







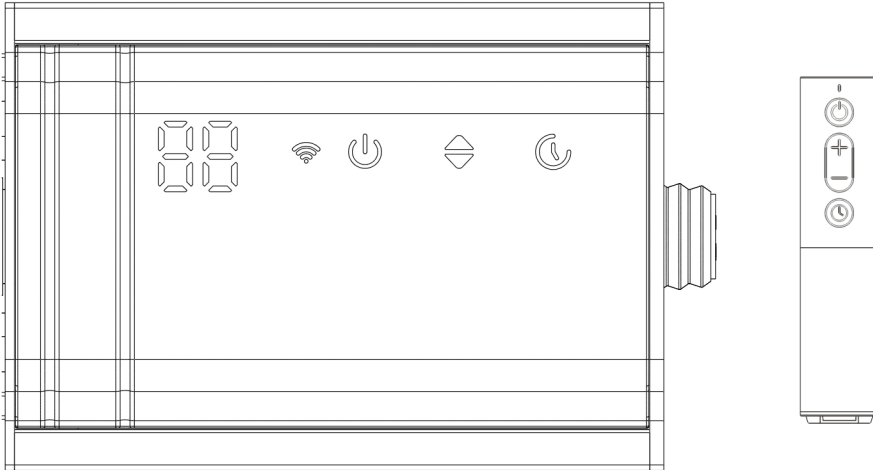

5. Vnitřní matka na držáku může být použita k nastavení úhlu polohy produktu.

Návod k použití produktu

Připojte napájecí zdroj a zapněte hlavní boční



- **Základní ovládání:** dotyk  aktivuje zařízení, na digitálním displeji se zobrazí P0, světlo, dotykem  lze upravit rychlost od P0 do P9, provoz zařízení bude  osvětlen, dotykem  digitálního displeje způsobí blikání 00, v tomto čase  je možné nastavit časovač od 0 do 24 hodin, po aktivaci časovače dojde k blikání  . Přidržením  po dobu 3 sekund se vymaže nastavení časovače. Během provozu dotyk  může přímo přenést do režimu pohotovosti.

- **Ovládání pomocí dálkového ovladače:** základní metoda ovládání, tlačítko slouží k přepínání cyklu.

- Posuvník rychlosti umožňuje táhnout pro nastavení rychlosti
- Tlačítko přepínače na levé straně
- Tlačítko časovače na pravé straně

Údržba

Pozor!

Je nezbytné pravidelně a pečlivě provádět údržbu infračerveného vyzařovače, aby bylo zajištěno dlouhodobé a efektivní fungování zařízení.

- Kontrolujte čistotu reflektoru a infračerveného vlákna alespoň jednou měsíčně. V případě potřeby postupujte podle pokynů pro čištění a údržbu.
- S ohledem na množství prachu v prostředí lze počet kontrol zvýšit.
- Při čištění zařízení proveďte vizuální kontrolu komponent zařízení. V případě jakýchkoli pochybností se poraďte s kvalifikovaným technikem.
- Při čištění zařízení zkontrolujte napájecí kabel a zástrčku. V případě jakýchkoli pochybností se poraďte s kvalifikovaným technikem.
- Doporučuje se vyměnit reflektor každé dva roky, aby se zlepšila efektivita práce.

Čištění

Pozor!

Pravidelné čištění pomůže vašemu ohřívači pracovat déle a efektivněji.

- Před zahájením čištění zařízení odpojte napájecí kabel, abyste zajistili bezpečnost.
- Použijte plochý šroubovák k vyjmutí přední mřížky.
- Pro vaši bezpečnost se ujistěte, že napájení je vypnuto. Napájecí šňůra musí být odpojena.

Komponenty by měly být čištěny měkkým hadříkem, jemným kartáčem nebo studeným nebo suchým vzduchem. Hadřík může být vlhký, ale ne příliš mokrá. Čisticí prostředek by neměl obsahovat žádné silné chemikálie.

Ochrana životního prostředí



Tento symbol na obalu produktu značí, že elektrické zařízení nemůže být ošetřeno jako běžný domácí odpad, ale musí být předáno do sběrného místa, kde jsou recyklována elektrická a elektronická zařízení.

Správné zacházení s produktem přispívá k ochraně životního prostředí a zdraví vaší rodiny. Nesprávné odstranění odpadu ohrožuje zdraví a životní prostředí. Více informací o recyklaci tohoto produktu lze získat na místním městském úřadě, službě sběru odpadů nebo v obchodě, kde byl produkt zakoupen.

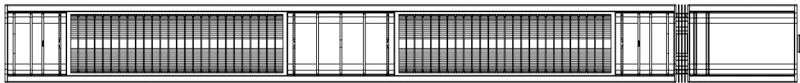

climative